

Instructions de montage

Studio Star Volet roulant Type SI -Commande manuelle-

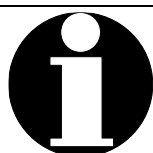
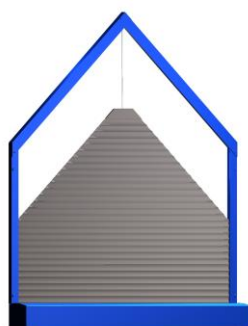

Cette instruction d'installation contient des consignes ainsi que des normes de sécurité pour assurer un montage correcte.

Ce montage ne doit être réalisé que par des collaborateurs de la Fa. Schanz Rollladensysteme GmbH
ou par du personnel qualifié autorisé pas la Fa. Schanz Rollladensysteme GmbH.

Schanz Rollladensysteme GmbH

Forchenbusch 9

D- 72226 Simmersfeld

Tel. +49 (0)7484/9291-0

Fax: +49 (0)7484/9291-36

E-Mail : info@schanz.de

Internet: www.schanz.fr



Commission - Nr.	Date de l'installation	Signature

Contenu

Consignes de sécurité générales	2
Transport / Emballage / Déballage	2
Montage / Installation / Travaux sur la facade	2
Plan d'aperçu global – Contournement extérieur	3
Conduit du cordon – Contournement extérieur	4
Plan d'aperçu global – Contournement intérieur	5
Conduit du cordon – Contournement intérieur (avec embrasure).....	6
Conduit du Cordon – Contournement intérieur (sans embrasure).....	7
Description des principales démarches	8
Droit d'auteur / remarques concernant cette documentation.....	24

Consignes de sécurité générales

Cette instruction de montage contient des consignes pour l'installation correcte du volet roulant Schanz. En raison de différentes formes architecturales, des écarts peuvent être nécessaires, qui ne sont mentionnés dans cette instruction. Les normes de sécurité ne comprennent pas ces écarts.

Ces opérations ne doivent être réalisées que par des collaborateurs de la Fa. Schanz Rollladensysteme GmbH ou par du personnel qualifié autorisé pas la Fa. Schanz Rollladensysteme GmbH.





Tous les travaux sont a réalisé d'après les normes de sécurités prescrits par l'organisme professionnel. Il se doit d'utiliser des échafaudages, échelles, sécurité antichute, engin de levage et équipement de protection (Casque, gants de sécurité...).

Transport / Emballage / Déballage

Dépendant du moyen de transport et des conditions attendus, le tablier du volet est sécurisé à l'intérieur du caisson. Suivant le model et la taille du volet, le poids peut nécessiter des engins de levage et des dispositifs de suspension adaptés. **Utiliser suffisamment d'engins de levage et dispositifs de suspension afin d'éviter tous endommagements et blessures.**

Assurez-vous de l'état de la marchandise a sont arrivé et signalez immédiatement tout produit endommagé.

Enlever la sécurité de transport:

Dévisser le couvercle et l'ouvrir	
Retirer le film mousse Attention: En raison du system moteur, le tablier peut s'être enroulé lui-même.	
Retirer l'aide de maintient	
Retirer les 4 lamelles insérées dans le tablier. Reposer le couvercle et le visser.	

Montage / Installation / Travaux sur la facade

Chaque volet est produit de taille individuel selon la forme de la fenêtre et les mensurations, ce montage ne doit être réalisé que par des collaborateurs de la Fa. Schanz Rollladensysteme GmbH ou par du personnel qualifié autorisé pas la Fa. Schanz Rollladensysteme GmbH.



Le montage du volet doit être réalisé sous réserve de la prise en compte des informations et des normes de sécurité.

Le montage doit uniquement être réalisé sur des facades étanches.

Le crépissage du volet peut causer de lourds dégâts d'humidité et rendre une réparation dure voire impossible.



L'évacuation de l'eau sur la partie inferieur du caisson doit être dégagée, afin d'assurer l'écoulement de tout liquide s'ayant introduit.

Le volet doit, selon le revêtement, être suffisamment fixé et sécurisé.

Plan d'aperçu global – Contournement extérieur

- Les opérations nécessaires terminent par **..0** et **..1**

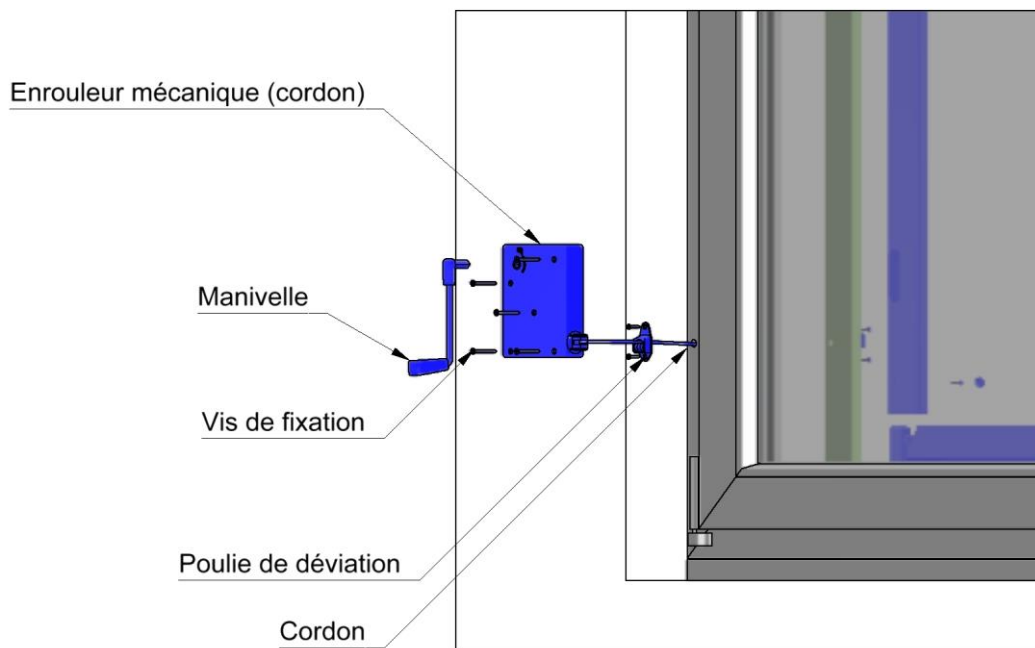
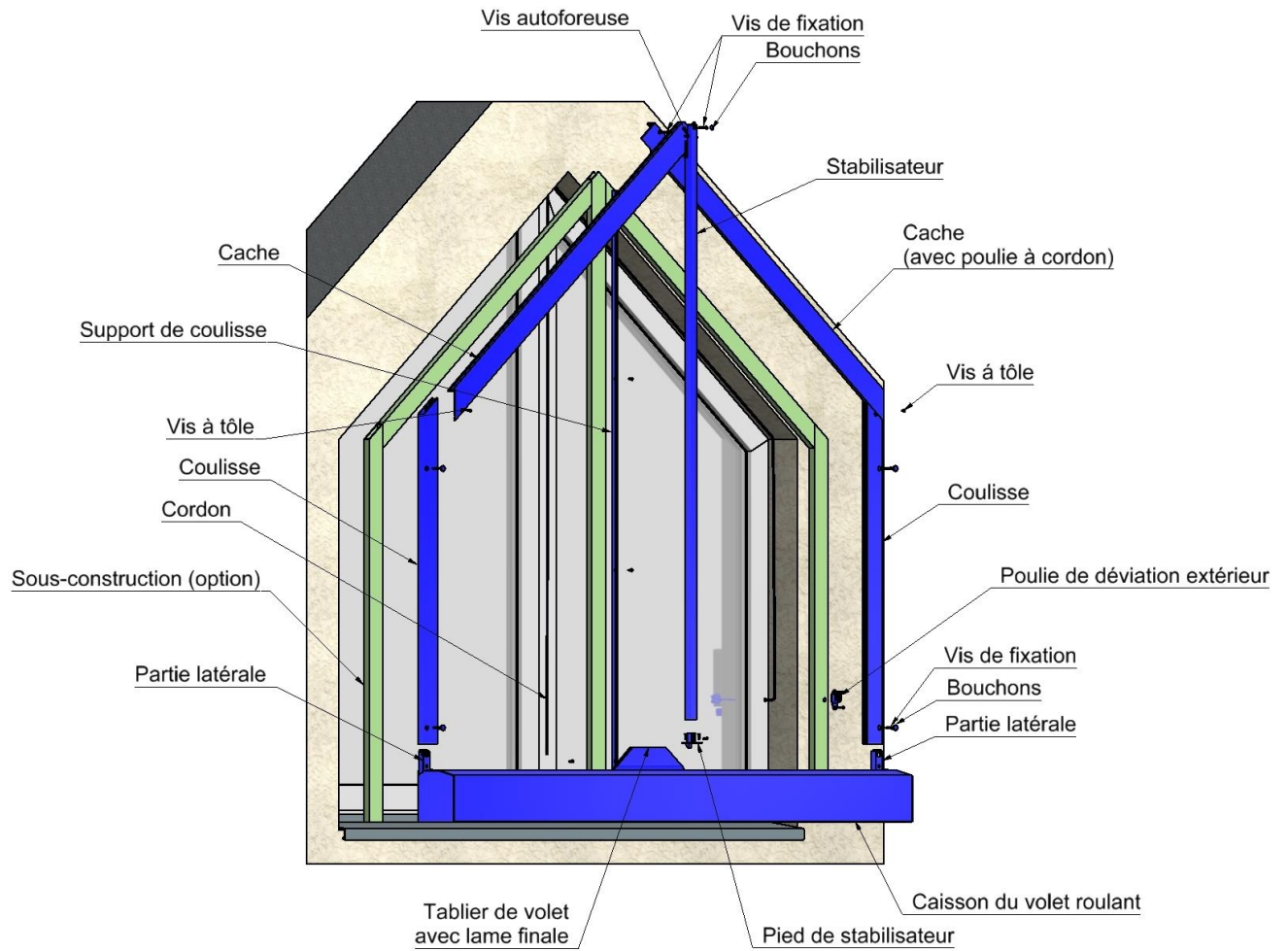

Conduit du cordon – Contournement extérieur

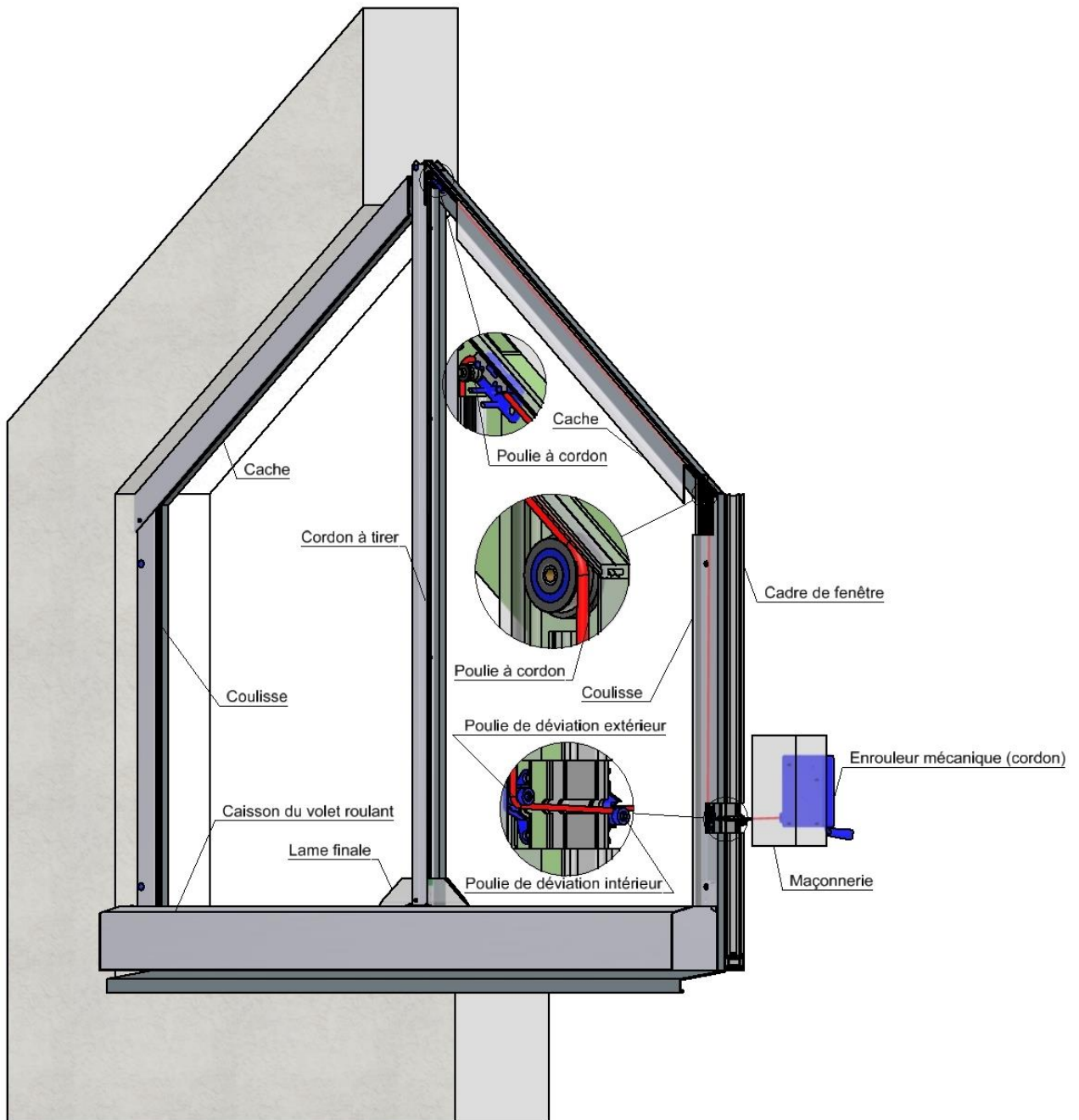

Plan d'aperçu global – Contournement intérieur

- Les opérations nécessaires terminent par **..0 et ..5**

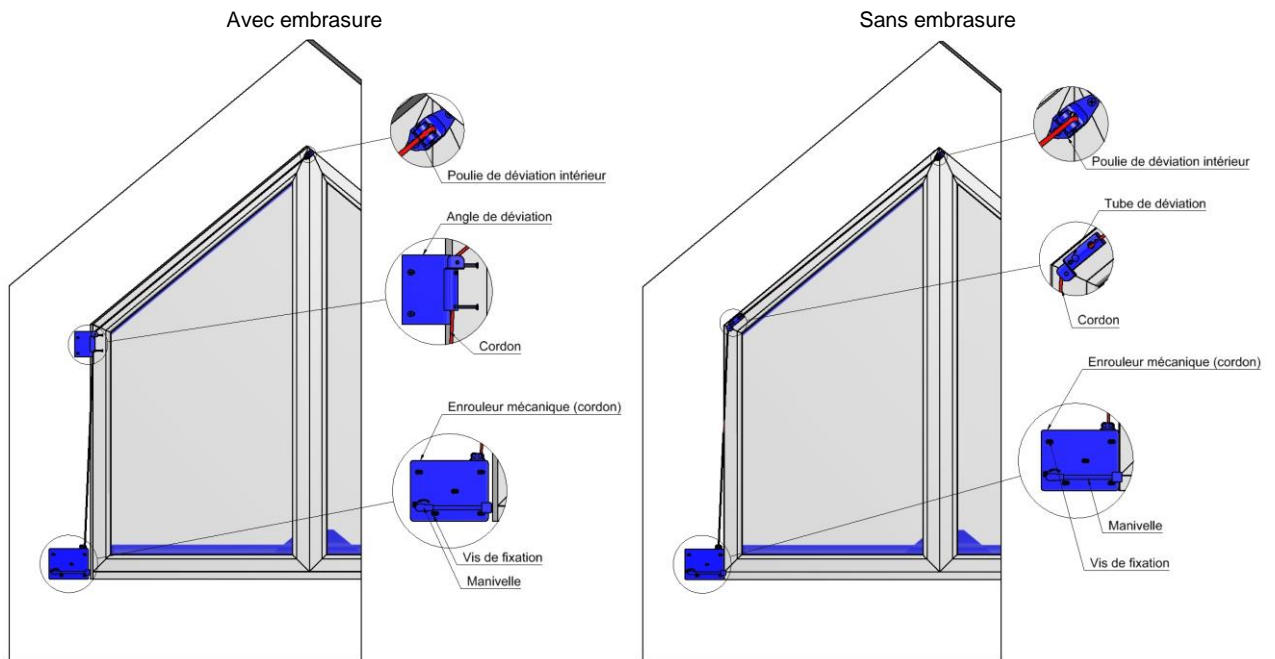
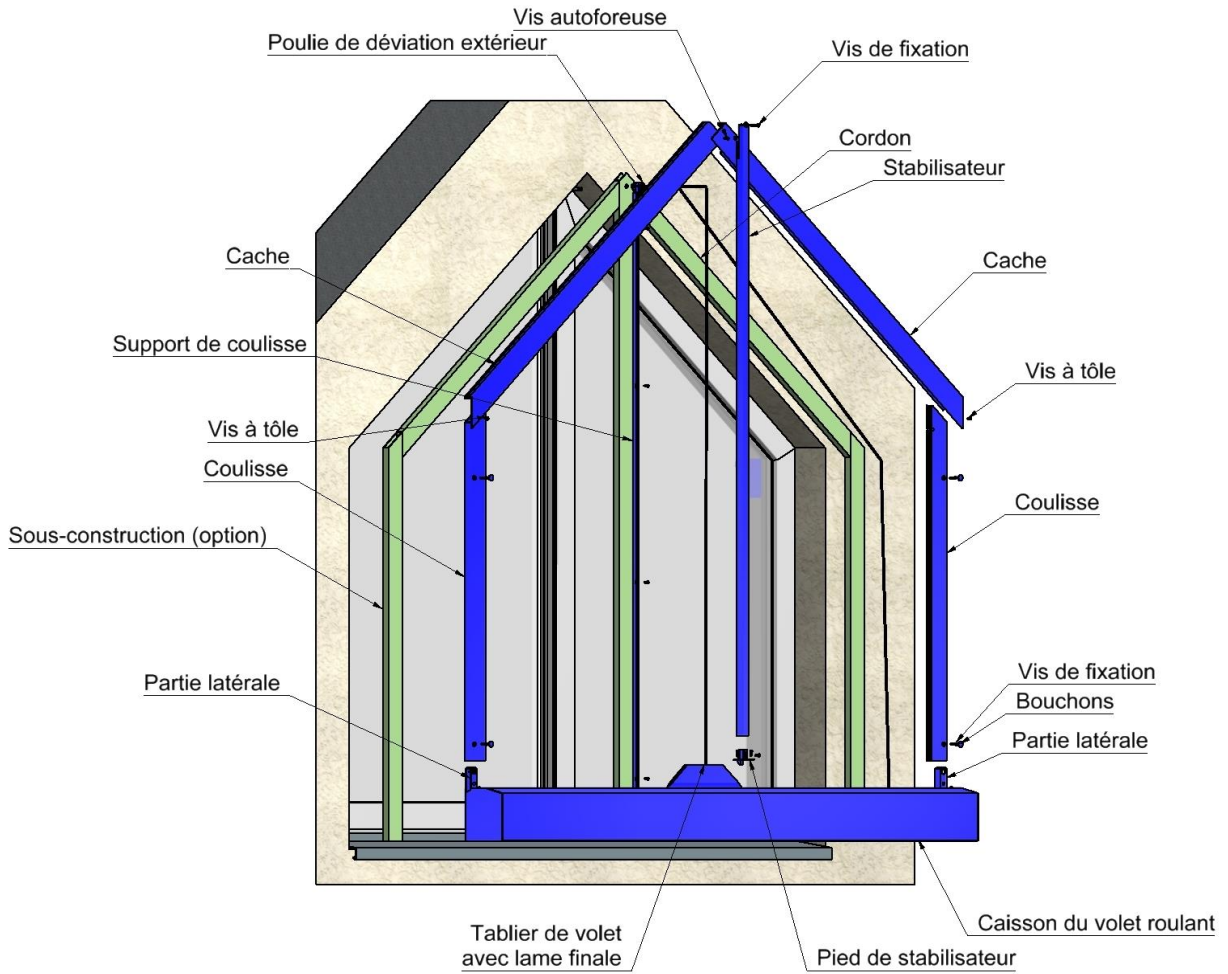

Conduit du cordon – Contournement intérieur (avec embrasure)

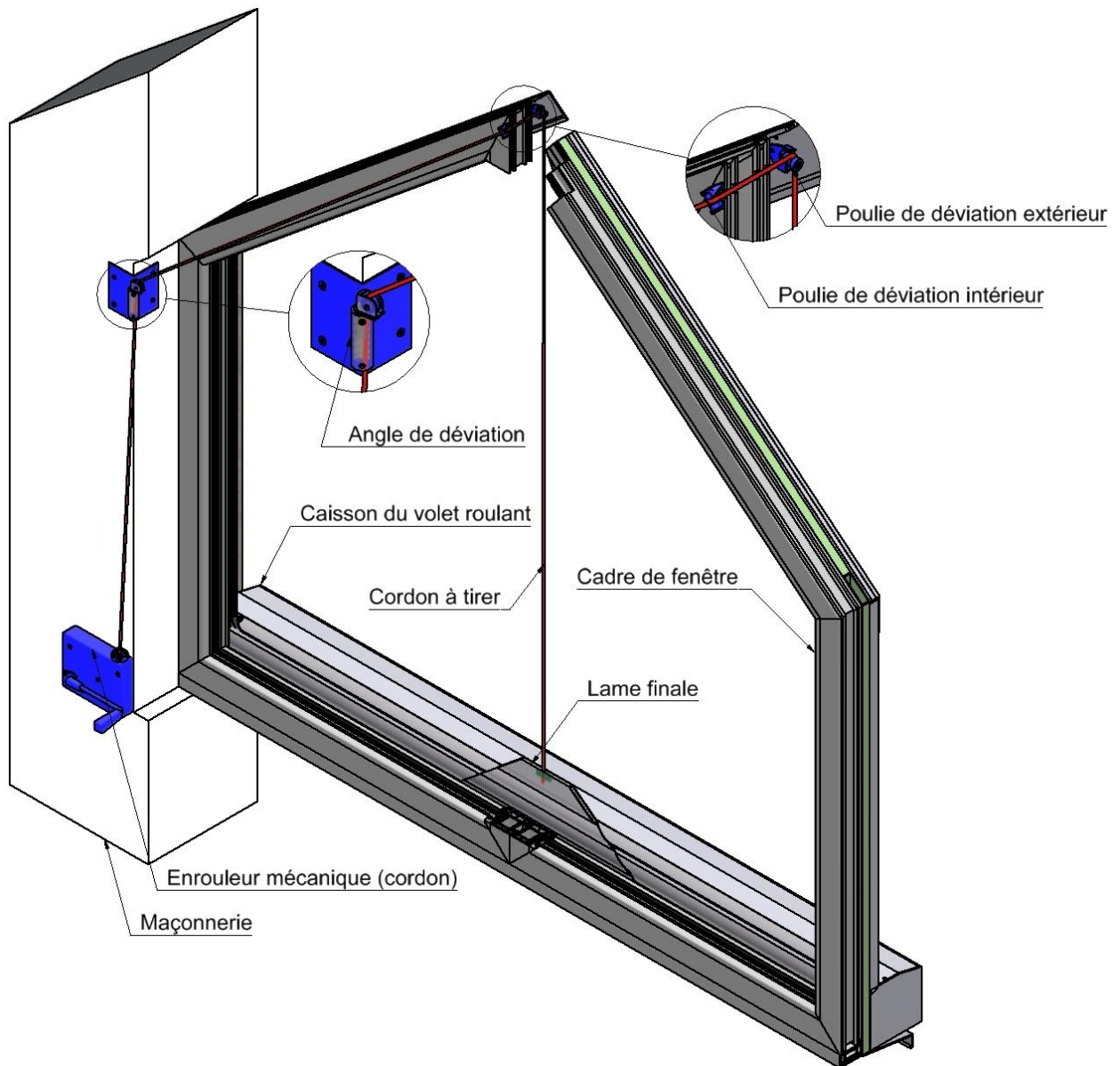

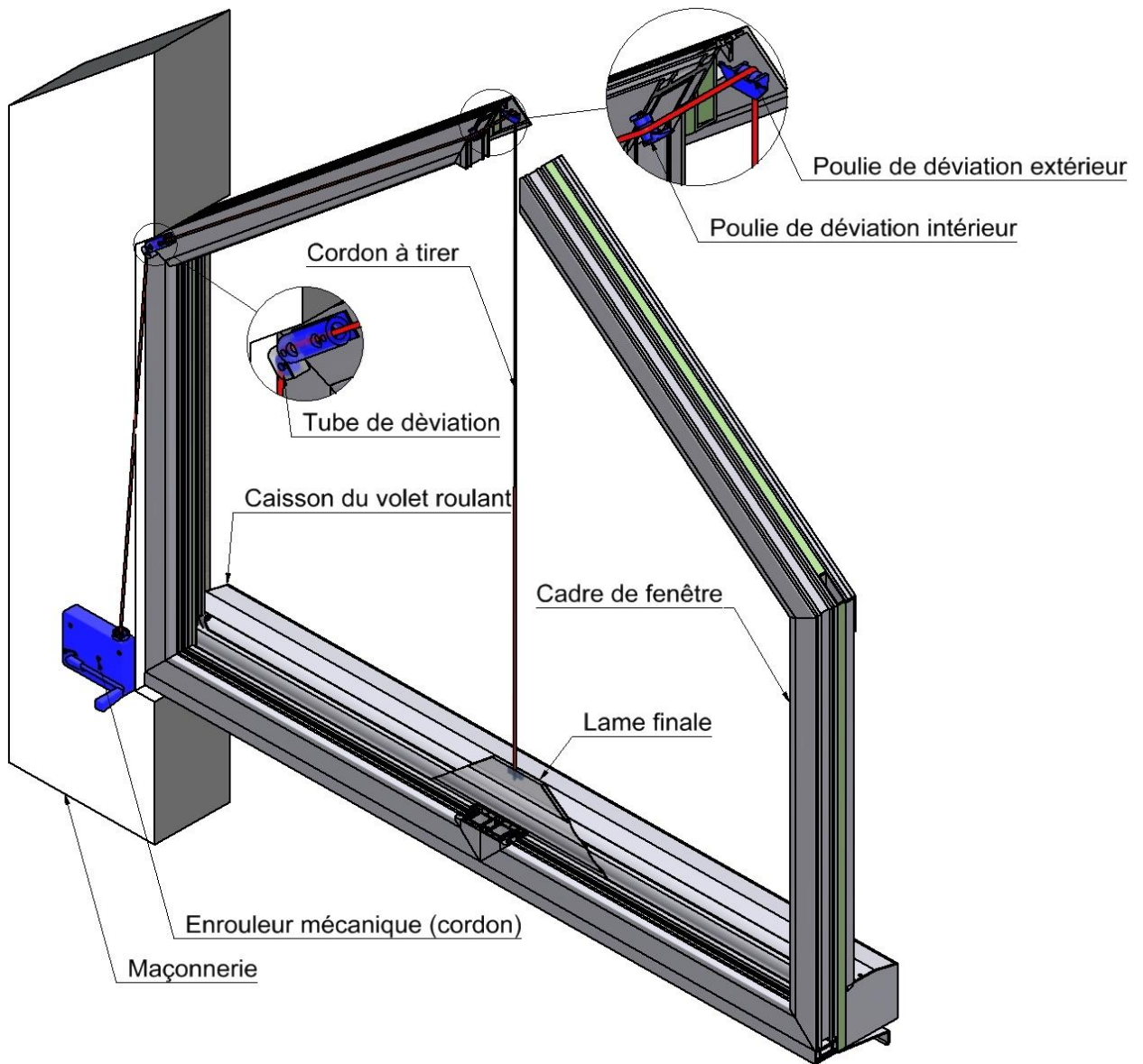

Conduit du Cordon – **Contournement intérieur** (sans embrasure)

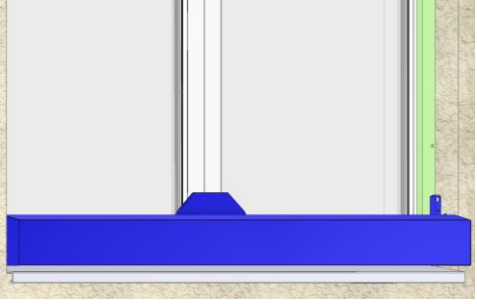
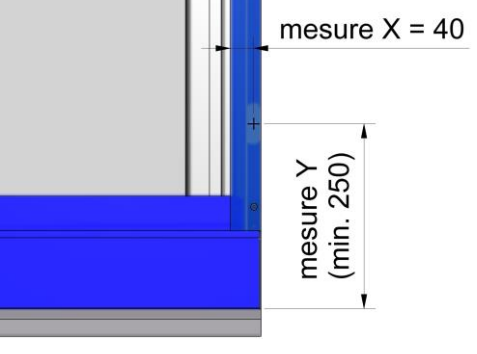
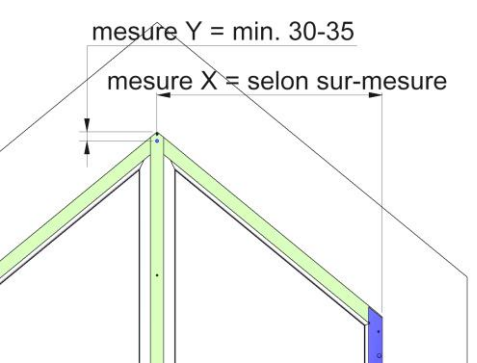

Description des principales démarches

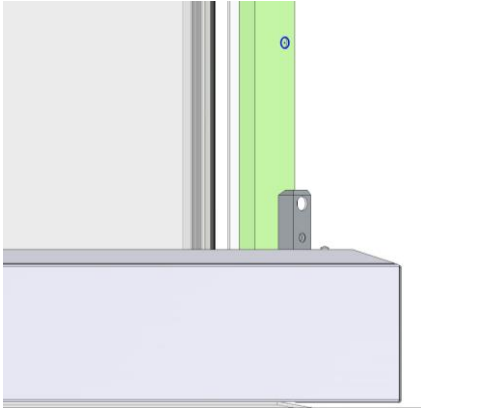
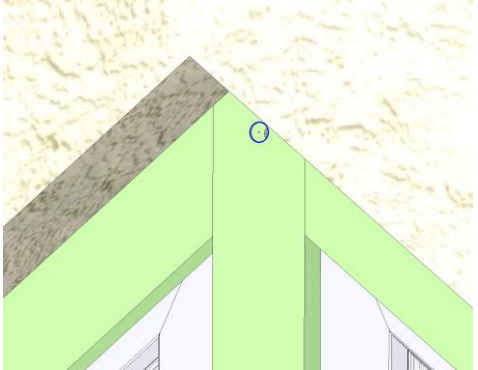
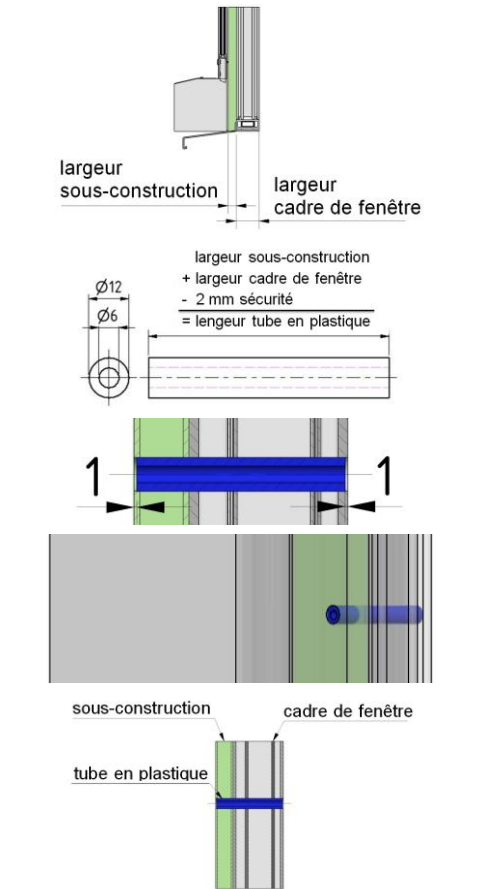
N° d'opération	Procédure de travail	Remarques	Contrôles
	Vérifier l'intégralité de la livraison		<ul style="list-style-type: none"> - Intégralité de la livraison - Comparer la livraison au bon de commande
00	Visser la sous-construction approprié au rebord de fenêtre	Option	
10	Orienter le caisson <ul style="list-style-type: none"> - Reposer le caisson sur le rebord de fenêtre - Vérifier le niveau du caisson à l'aide d'un niveau à bulle. Comblé si nécessaire. L'évacuation de l'eau sur la partie inférieure du caisson doit être dégagée, afin d'assurer l'écoulement de tout liquide s'ayant introduit.		<ul style="list-style-type: none"> - Support nécessaire
21 Contournement extérieur	Marquer les trous du conduit du cordon <ul style="list-style-type: none"> - Marquer la mesure Y (min. 250 mm) du bord du caisson sur le cadre de la fenêtre (Option: sous-construction) (selon sur-mesure). - Monter et orienter la longue coulisse. - Marquer la mesure X 40 mm du bord intérieur de la coulisse sur le cadre de la fenêtre (Option: sous-construction). 		
25 Contournement intérieur	Marquer les trous du conduit du cordon <ul style="list-style-type: none"> - Marquer la mesure Y (min. 30 à 35 mm) sur le cadre de la fenêtre (Option: sous-construction) (selon sur-mesure) - Marquer la mesure X du bord intérieur de la coulisse sur le cadre de la fenêtre (Option : sous-construction) (selon sur-mesure). 		

N° d'opération	Procédure de travail	Remarques	Contrôles
31 Contournement extérieur	Percer et ébarber le trou du conduit du cordon d'un angle de 90° avec un foret de Ø 12 mm.		<ul style="list-style-type: none"> - Prendre garde à la place, du côté intérieur, pour le montage de la poulie de déviation
35 Contournement intérieur	Percer et ébarber le trou du conduit du cordon d'un angle de 90° avec un foret de Ø 12 mm.		<ul style="list-style-type: none"> - Prendre garde à la place, du côté intérieur, pour le montage de la poulie de déviation
40	Fixer le tube en plastique Attention: le tube en plastique doit être environ 2 mm plus court que la longueur du trou traversant. (entretoises et châssis de fenêtre) <ul style="list-style-type: none"> - Mettre le tube en plastique dans le trou 		<ul style="list-style-type: none"> - tube en plastique environ 2 mm plus court que le trou traversant - le tube en plastique ne doit pas dépasser des deux côtés

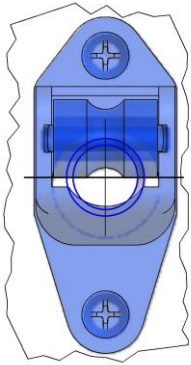
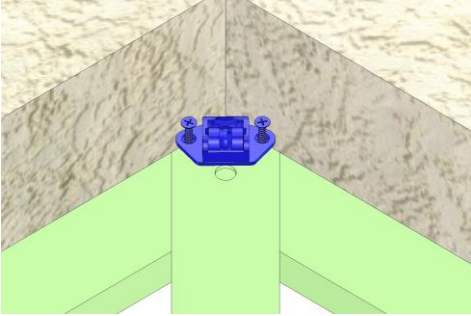
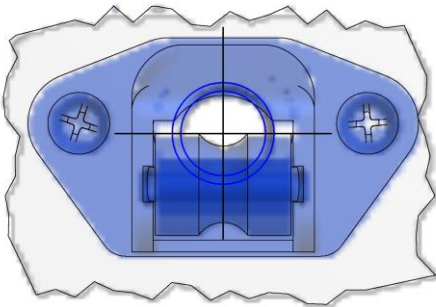
N° d'opération	Procédure de travail	Remarques	Contrôles
51 Contournement extérieur	Monter la poulie de déviation extérieur - Visser la poulie de déviation sur le cadre de la fenêtre avec les moyens appropriés (Option: sous-construction)	 	- Conduit du cordon d'un angle de 90° sur la poulie de déviation Position: - Bord inférieur de la poulie est centré avec les trous
55 Contournement intérieur	Monter la poulie de déviation extérieur - Visser la poulie de déviation sur le cadre de la fenêtre avec les moyens appropriés (Option: sous-construction)	 	- Conduit du cordon d'un angle de 90° sur la poulie de déviation Position: - Bord supérieur de la poulie est centré avec les trous

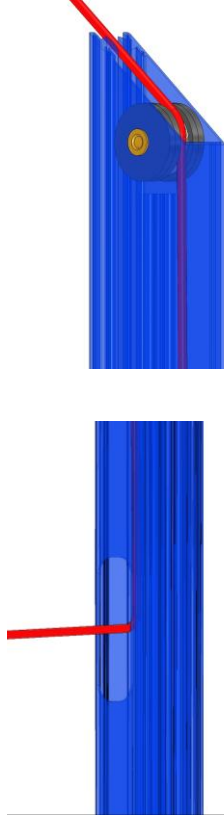
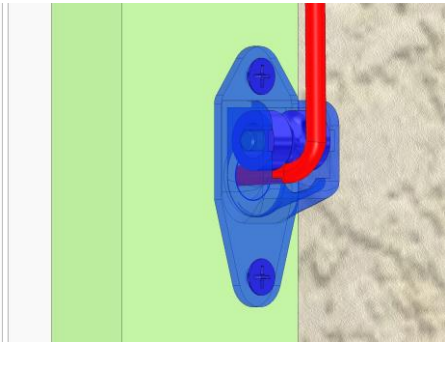
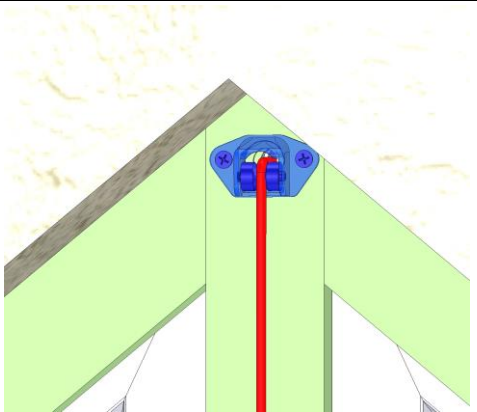
N° d'opération	Procédure de travail	Remarques	Contrôles
61 Contournement extérieur	Passer le cordon à l'intérieur - Passer le cordon par la poulie et à travers les encoches de la coulisse		
	- Faire passer le cordon à l'intérieur par la poulie		
65 Contournement intérieur	Passer le cordon à l'intérieur - Faire passer le cordon à l'intérieur par la poulie		

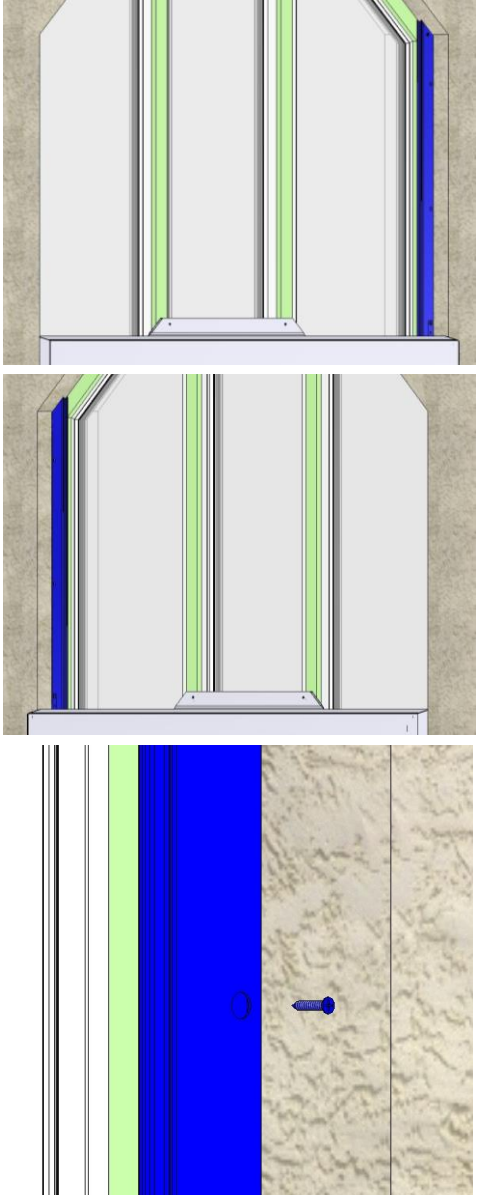
N° d'opération	Procédure de travail	Remarques	Contrôles
70	<p>Fixer les deux coulisses</p> <ul style="list-style-type: none"> - Contrôler le bon positionnement avec le niveau a bulle - Visser les coulisses, au cadre de la fenêtre (Option: sous-construction), au nombre de trous disponibles - Contrôler le bon positionnement avec le niveau a bulle 		<ul style="list-style-type: none"> - Le cordon n'est pas endommagé

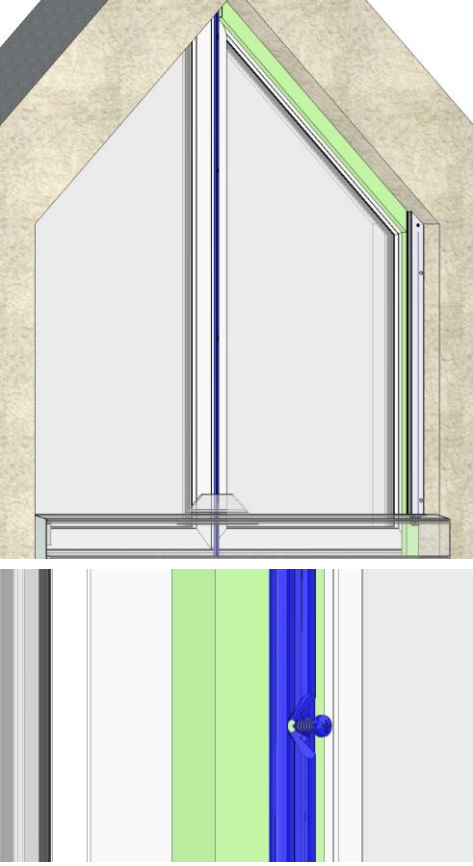
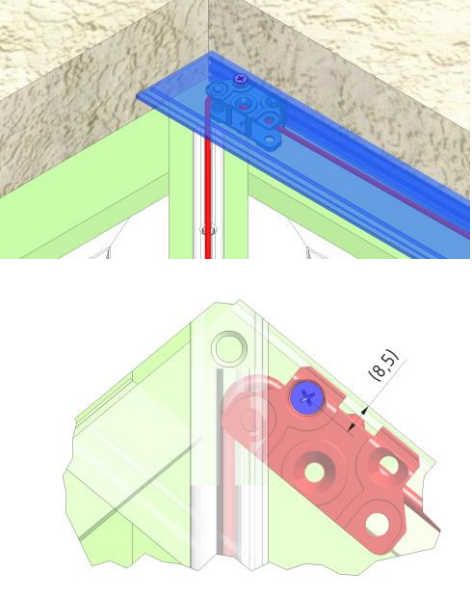
N° d'opération	Procédure de travail	Remarques	Contrôles
80	Monter le support de coulisse <ul style="list-style-type: none"> - Passer le support de coulisse entre le tablier et le cadre de la fenêtre (Option: sous-construction) jusqu'au caisson et l'orienter - Visser les coulisses, au cadre de la fenêtre, au nombre de trous disponibles 		
91 Contournement extérieur	Fixer le cache avec poulie <ul style="list-style-type: none"> - Passer le cordon par la poulie et monter le cache - Si nécessaire, modifier la position de la poulie (retirer la tige filetée, et l'introduire un fois la modification faite) - Percer un trou à vis conique, aléser et monter le cache à travers la poulie sur le cadre de la fenêtre (Option: sous-construction) 		<ul style="list-style-type: none"> - Le cordon est à niveau - Le cordon n'est pas endommagé - Poulie sous le cache

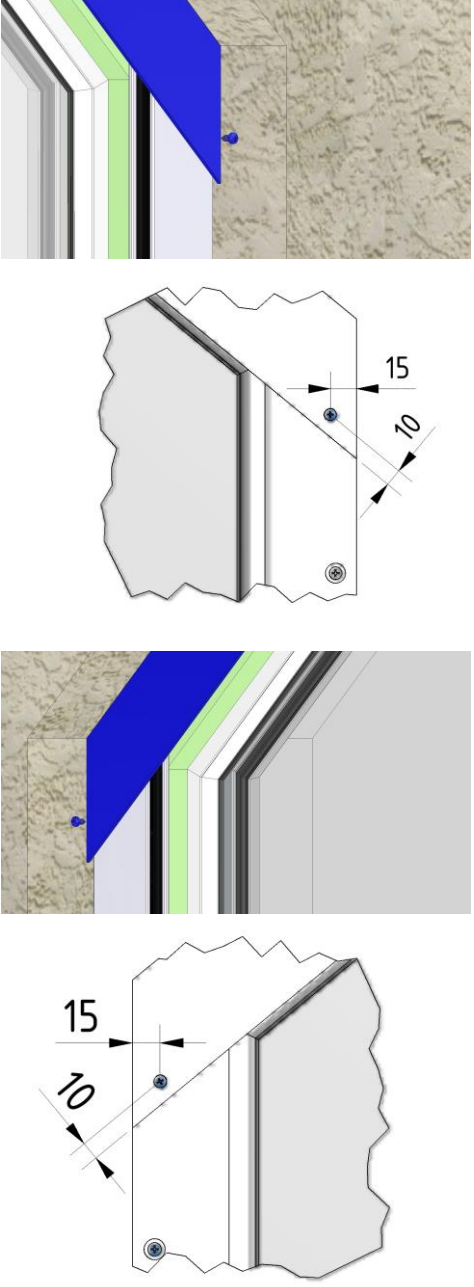
N° d'opération	Procédure de travail	Remarques	Contrôles
100	<p>Visser le cache latéral à la coulisse</p> <ul style="list-style-type: none"> - Fixer le cache (avec poulie) latéral à la coulisse avec une vis autoforeuse - Fixer le cache (sans poulie) latéral à la coulisse avec une vis autoforeuse 		<ul style="list-style-type: none"> - Le cordon n'est pas endommagé

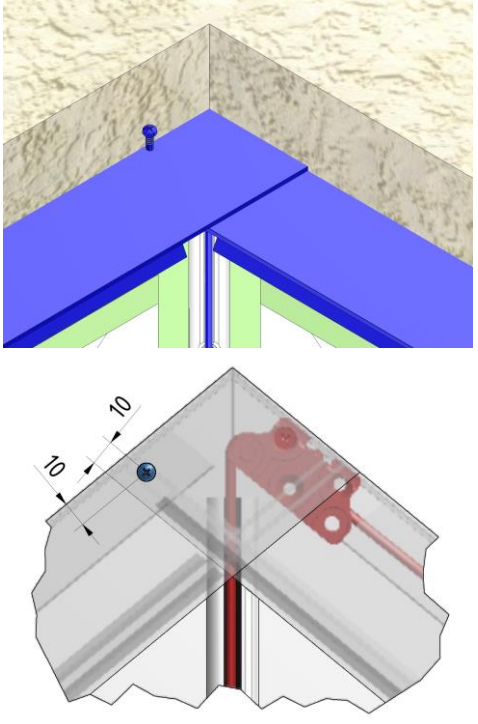
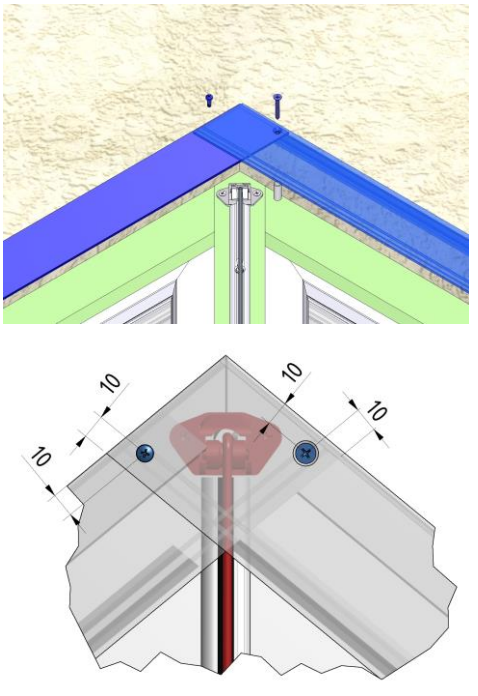
N° d'opération	Procédure de travail	Remarques	Contrôles
<p>111 Contournement extérieur</p>	<p>Visser les caches entre eux</p> <ul style="list-style-type: none"> - Orienter les caches et les visser avec une vis autoforeuse 		<ul style="list-style-type: none"> - Le cordon n'est pas endommagé - Poulie sous le cache
<p>115 Contournement intérieur</p>	<p>Visser les caches entre eux</p> <ul style="list-style-type: none"> - Percer un trou pour vis à tête conique, aléser et visser le cache au cadre de la fenêtre (Option: sous-construction) à l'aide d'une vis et d'une douille d'écartement approprié - Fixer le bouchon 		<ul style="list-style-type: none"> - Le cordon n'est pas endommagé - Poulie sous le cache

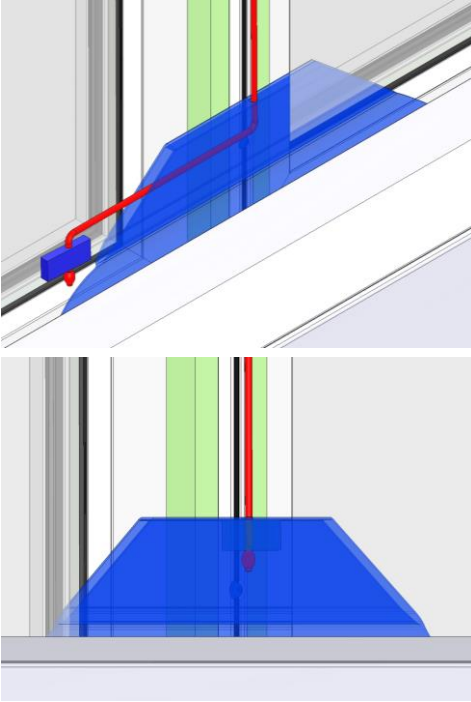
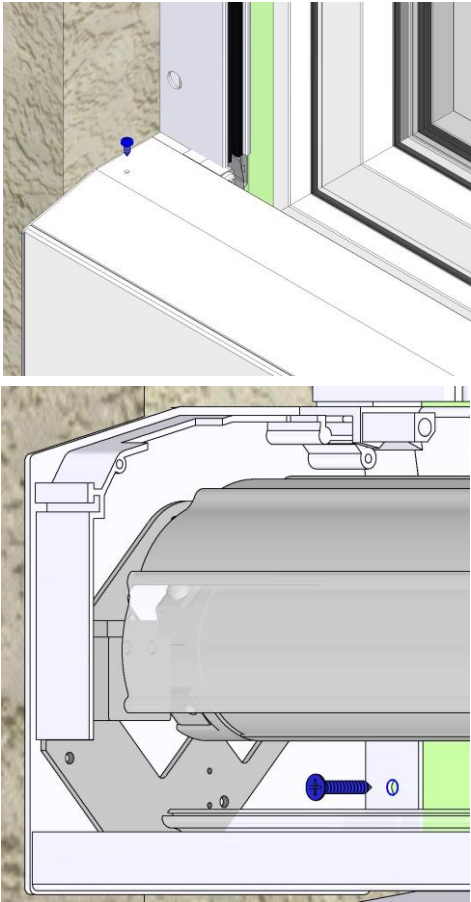
N° d'opération	Procédure de travail	Remarques	Contrôles
120	<p>Fixer le cordon</p> <ul style="list-style-type: none"> - Passer le cordon a travers le rail d'extrémité et le support de rail et nouer le bout - Ne pas couper tout le surplus de cordon. Laisser 100 mm environ. - Fondre le bout du cordon avec un briquet <ul style="list-style-type: none"> - Placer le support dans le rail ainsi que le surplus de cordon. 		<ul style="list-style-type: none"> - Tout le surplus est placé dans le rail
130	<p>Vissez également la caisse</p> <ul style="list-style-type: none"> - Dévisser le couvercle et l'ouvrir <ul style="list-style-type: none"> - Vissez la caisse à gauche et à droite à travers la partie latérale et le panneau arrière sur le cadre de fenêtre (optional: sous construction). <p>Pour que la caisse ne se torde pas en raison des forces qui s'exercent sur elle, elle doit être fixée.</p>		

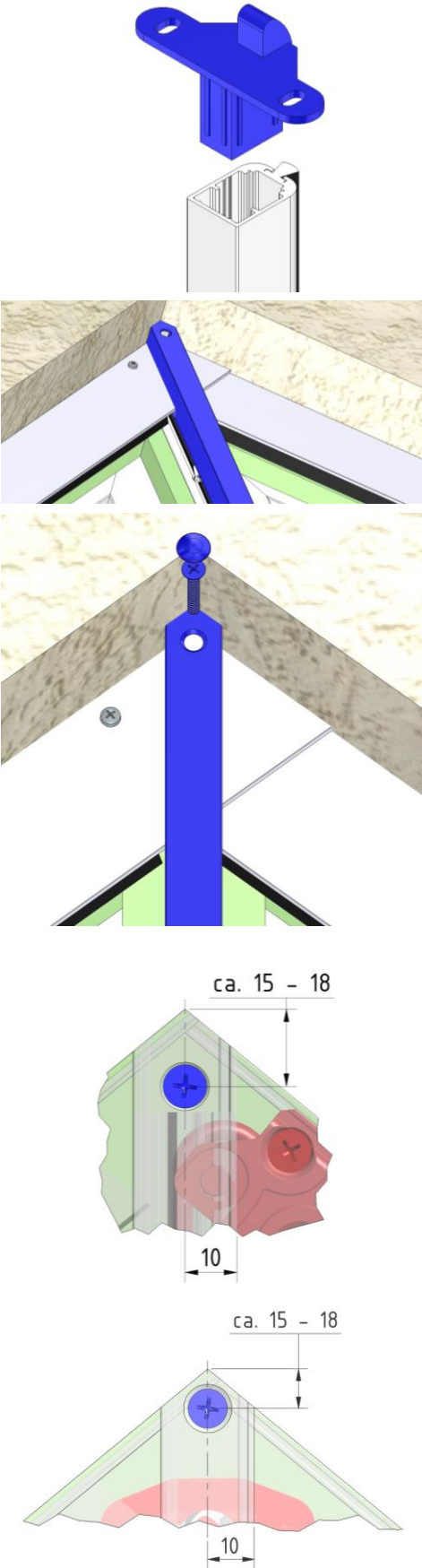
N° d'opération	Procédure de travail	Remarques	Contrôles
140	<p>Monter le stabilisateur</p> <ul style="list-style-type: none"> - Introduire le pied de stabilisateur dans le stabilisateur - Insérer le stabilisateur dans le cache à l'aide de la fente - Percer un trou à vis conique, aléser et monter le cache à travers la poulie sur le cache. - Appliquer un bouchon 		<ul style="list-style-type: none"> - Bonne position - Le cordon n'est pas endommagé - Prendre garde à la poulie sous le cache

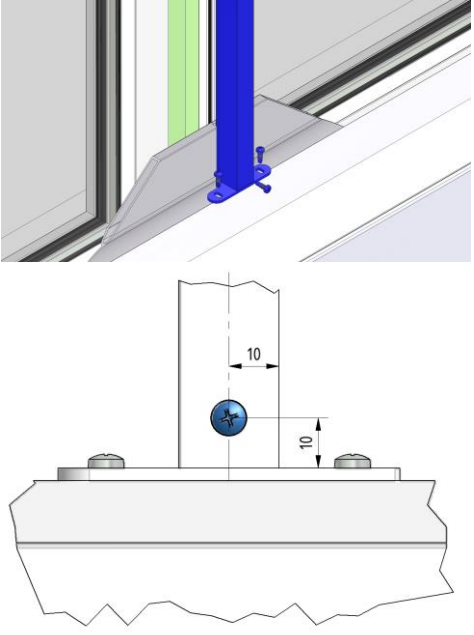
N° d'opération	Procédure de travail	Remarques	Contrôles
140	<ul style="list-style-type: none"> - Fixer et orienter le stabilisateur avec les visses auto-perforantes. - Fixer le stabilisateur au pied de stabilisateur 		<ul style="list-style-type: none"> - La lame finale ne doit pas être coincée

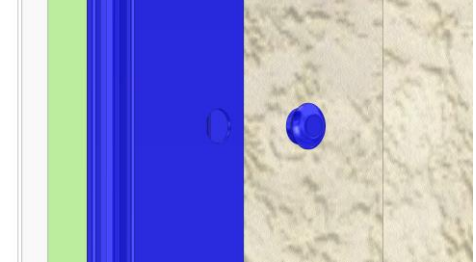
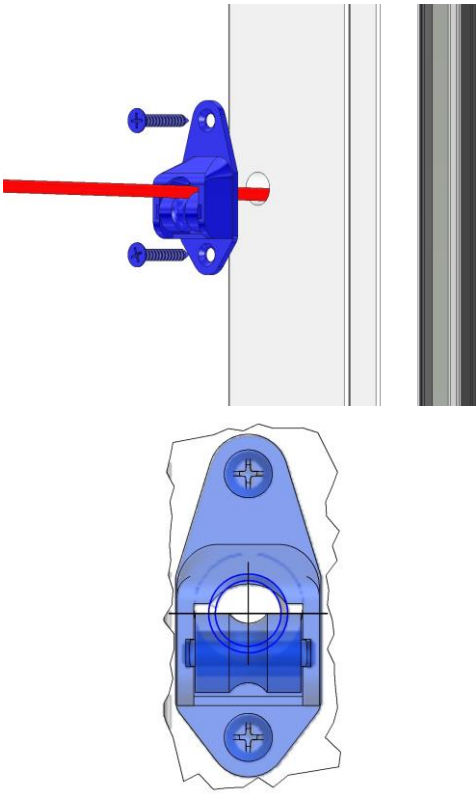
N° d'opération	Procédure de travail	Remarques	Contrôles
150	Monter les bouchons - Monter les bouchons, selon le nombre, dans les trous de la coulisse		<ul style="list-style-type: none"> - Le volet est correctement fixé et les tous les bouchons sont disponibles - Les trous d'évacuation de l'eau sont dégagés
161 Contournement extérieur	Monter la poulie de déviation interieur - Passer le cordon a travers la poulie - Visser la poulie de déviation sur le cadre de la fenêtre avec les moyens apropiés		Position: <ul style="list-style-type: none"> - Bord superieur de la poulie est centré avec les trous

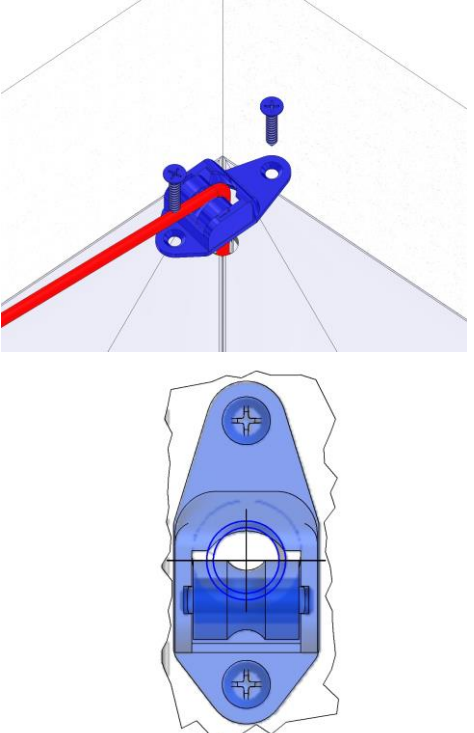
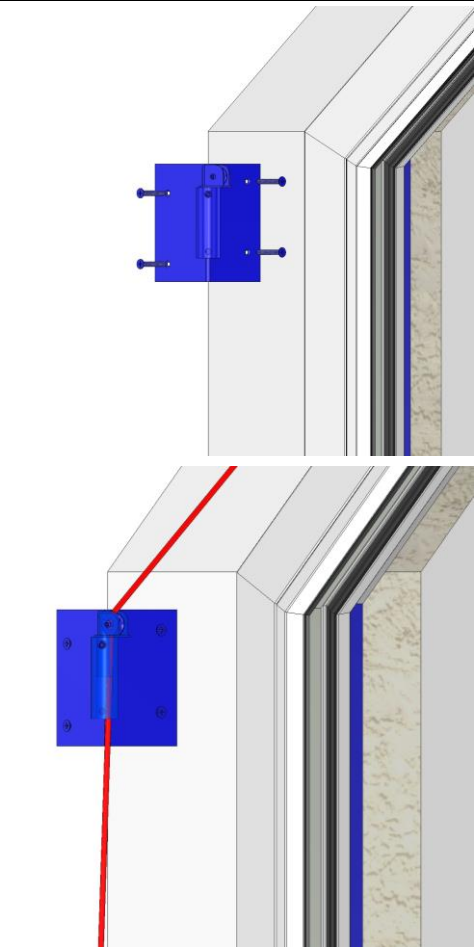
N° d'opération	Procédure de travail	Remarques	Contrôles
<p>165 Contournement intérieur</p>	<p>Monter la poulie de déviation intérieur</p> <ul style="list-style-type: none"> - Passer le cordon a travers la poulie - Visser la poulie de déviation sur le cadre de la fenêtre avec les moyens apropiés 		<p>Position:</p> <ul style="list-style-type: none"> - Bord superieur de la poulie est centré avec les trous
<p>175 Contournement intérieur</p>	<p>Monter l'angle de déviation (avec embrasure)</p> <ul style="list-style-type: none"> - Visser l'angle de déviation à l'embrasure avec les moyens apropiés <ul style="list-style-type: none"> - Passer le cordon par le tube de déviation, orienter le conduit du cordon en fonction et fixer avec la vis. 		

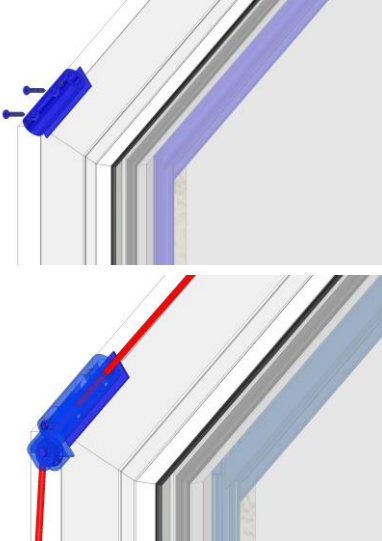
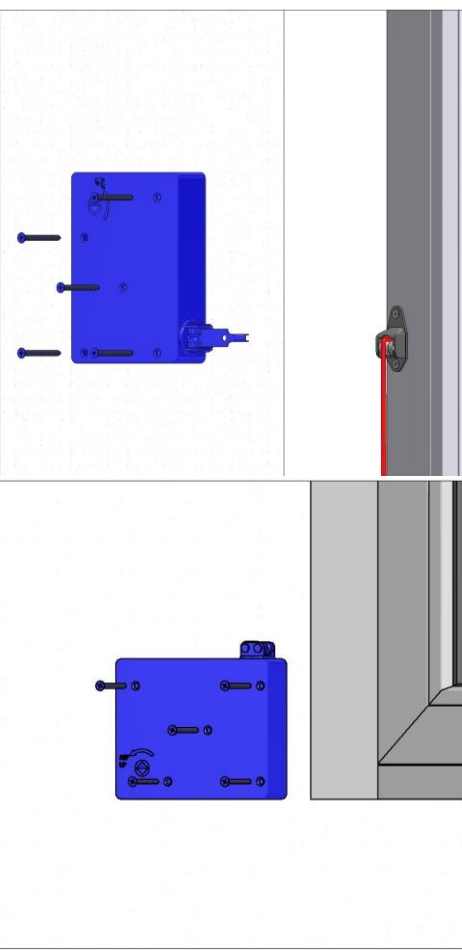
N° d'opération	Procédure de travail	Remarques	Contrôles
<p>185 Contournement intérieur</p>	<p>Monter l'angle de déviation (sans embrasure)</p> <ul style="list-style-type: none"> - Visser l'angle de déviation au cadre de la fenêtre avec les moyens appropriés - Passer le cordon par le tube de déviation, orienter le conduit du cordon en fonction et fixer avec la vis. 		
<p>190</p>	<p>Monter l'enrouleur mécanique</p> <ul style="list-style-type: none"> - Visser l'enrouleur mécanique sur le mur à l'aide des moyens appropriés au nombre de trous disponible 		<ul style="list-style-type: none"> - Prendre garde à ce que le cordon et la manivelle ne rencontre d'obstacles

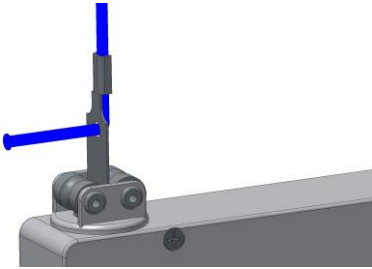
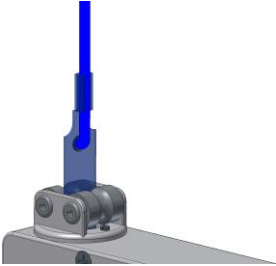
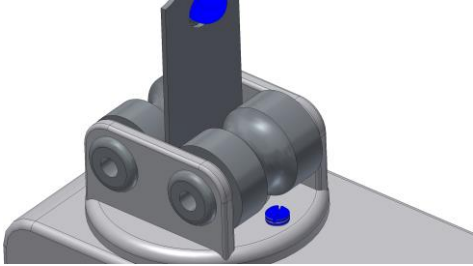
N° d'opération	Procédure de travail	Remarques	Contrôles
200	<p>Fixer le cordon à l'enrouleur mécanique</p> <ul style="list-style-type: none"> - Le cordon devrait être fixé de sorte à ce qu'environ 1 m soit enroulé avant que le volet bouge - Passer le cordon à travers le trou de la languette métallique, fondre le bout avec un briquet puis le plaquer contre la languette <ul style="list-style-type: none"> - Tendre le bout du cordon le long de la languette et presser les pattes latérales fortement contre le cordon à l'aide d'une pince <ul style="list-style-type: none"> - Si nécessaire, orienter la déviation de l'enrouleur mécanique en fonction du conduit du cordon et resserrer la vis 	  	

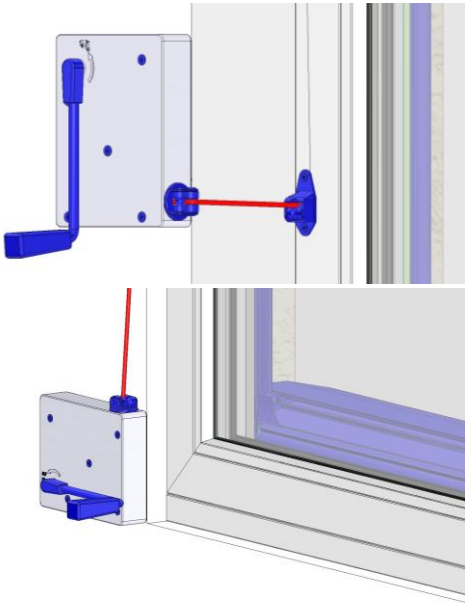
N° d'opération	Procédure de travail	Remarques	Contrôles
210	<p>Finalisation du montage et tour d'essai</p> <ul style="list-style-type: none"> - Tendre le cordon et l'enrouler dans l'enrouleur mécanique en tournant la manivelle est direction HAUT <p><u>Attention:</u></p> <p>Le caisson de l'enrouleur mécanique ne doit en aucun cas être ouvert car le système mécanique ne peut être remis en état qu'avec les outils spéciaux</p> <p>Pour remplacer le cordon, exécuter les étapes dans le sens inverse. La languette métallique peut être retirée avec une pince</p> <p>Remettre la documentation au client et l'informer des risques et consignes d'utilisation</p>		<ul style="list-style-type: none"> - Bon sens de rotation de la manivelle - Le volet est proprement fixé et tous les bouchons sont disponibles - Les trous d'évacuations d'eau sont dégagés - Le volet fonctionne correctement - Les instructions ont été suivies - La documentation est remise

Droit d'auteur / remarques concernant cette documentation

Le droit d'auteur (Copyright ©) concernant la présente documentation appartient à **Schanz Rollladensysteme GmbH** ainsi qu'en partie aux fournisseurs des documentations externes.

Les informations qu'elles contiennent sont uniquement destinées aux utilisateurs des volets roulants livrés par nos soins et ne peuvent être ni changées, ni élargies, ni reproduites, ni mémorisées / diffusées ou autrement utilisées contrairement aux intérêts légitimes.

Les informations que contient cette documentation ne prétendent pas être complètes. De notre côté tout a été fait pour actualiser le contenu quant à nos produits et de l'interpréter correctement. Cependant il n'est pas possible de garantir une absence totale d'erreurs de cette documentation. Surtout les photos et autres images peuvent contenir des composants qui ne sont pas compris dans notre livraison standard (options) ou qui ont été modifiés entre-temps.

Sous réserve de modifications en fonction de développements continus ainsi que selon «l'état technique»

Copyright © Schanz Rollladensysteme GmbH, 2023