

Plan de connexion Moteur électronique

Descriptions des commandes

EL4-volet-dotés sont système d'entraînement avec un moteur à condensateur, un coup, bête, commandes électronique pour la surveillance des moteurs ainsi que une électronique à la réception de signaux de radio et leur réalisation.

Le condensateur n'est pas un condensateur de démarrage, mais un condensateur de marche.

Au début, la commande accueille le 2,5-fois de consigne. Veuillez tenir compte ca à l'interprétation de votre installation, en particulier s'ils veulent mener plusieurs commandes à un circuit électrique.

Plan de connexion - commande individuelle

Les plans de connexion représentés à droite concernent une utilisation facile des commandes à l'aide de commutateur ou bouton-poussoir sans fonction automatique.

Lors de l'utilisation d'éléments de commande automatiques, veuillez trouver les détails de connexion dans les plans joints aux appareils.

Important pour l'utilisation de commande!

Doit à changer entre les directions de tourner, le moteur doit être dans l'arrêt pour 400 millisecondes au moins.

Gamme des couleurs concernant la façon de connexion

1	bleu	Conducteur neutre N
2	noir	Phase sens de rotation 1
3	brun	Phase sens de rotation 2
4	jaune-vert	Conducteur de protection PE

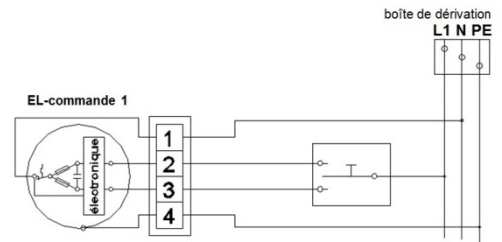
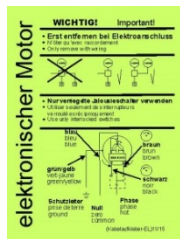

EL commandes peuvent être menées parallèlement. Important: guichets doivent être verrouillé! Tenir compte de valeurs de branchements maximums des guichets, des relais et des circuits électriques utilisés.

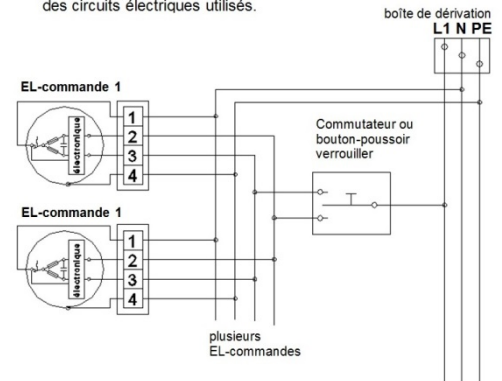

Improper types of connection!

Commutateurs ou connexions permettant une fonction simultanée monte / descente.

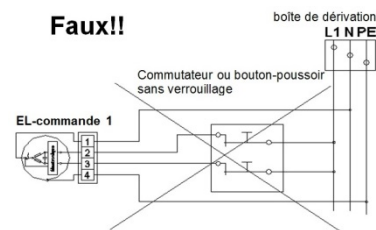

Guichets de ces commande de réglé ne sont pas verrouillés l'un contre l'autre, peuvent en même temps livrer de la tension au moteur dans les deux directions. Par-là, l'électronique peut être détruite.

Plusieurs guichets ou circuits lesquelles réglés un ou plusieurs EL-moteurs directement.

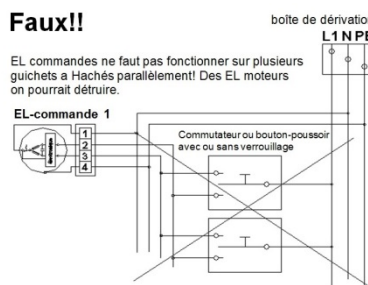

Aussi cette connexion permet ouvrir et fermer en même temps et pourrait détruire l'électronique.

Montage en parallèle des commandes avec un modèle différent.

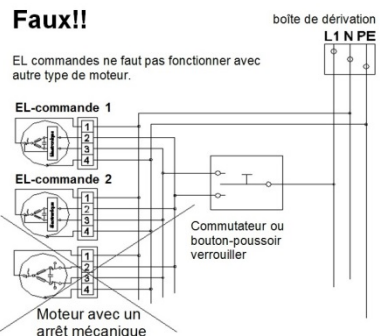

Si plusieurs modèles de moteurs doivent être combiné, on doit celle-ci découpler avec une relais ou commande adéquate.

Charge de connexion - entraînement	Studio Star	Wiga Star
	EL4-moteur tubulaire 50/08, 12, 20, 30, 40	EL4-moteur tubulaire 60/55, 75
Couple de rotation	8, 12, 20, 30, 40 Nm	55, 75 Nm
Vitesse de rotation	12 min ⁻¹	13, 10 min ⁻¹
Type d'électricité	1 phase de courant alternatif	1 phase de courant alternatif
Voltage	220 V / 50 Hz	220 V / 50 Hz
Courant absorbé	0,8 A	1,1 A
puissance	184 W	253 W
Facteur de marche	Environ 5 min.	Environ 5 min.
Précision de la position finale	Catégorie 2; ± 5 %	Catégorie 2; ± 5 %

Plan de connexion Moteur électronique radio

Descriptions des commandes

EL4F-volet-dotés sont système d'entraînement avec un moteur à condensateur, un coup, bête, commandes électronique pour la surveillance des moteurs ainsi que une électronique à la réception de signaux de radio et leur réalisation.

Le condensateur n'est pas un condensateur de démarrage, mais un condensateur de marche.

Au début, la commande accueille le 2,5-fois de consigne. Veuillez tenir compte ca à l'interprétation de votre installation, en particulier s'ils veulent mener plusieurs commandes à un circuit électrique.



Schéma

1. Thermo protégé
2. enroulement du moteur
3. Condensateur marche
4. Régulation du moteur électronique
5. Récepteur élément de montage
6. Assemblage tête du moteur
7. Conduite

Gamme des couleurs concernant la façon de connexion (la façon de connexion tripolaires)

8	bleu	Conducteur neutre N
9	brun	Phase
10	jaune-vert	Conducteur de protection PE

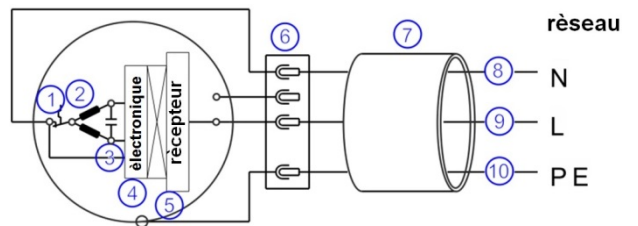

Gamme des couleurs concernant la façon de connexion à 4 trimestre 2015 (la façon de connexion quadrifilaire)

8	bleu	Conducteur neutre N
9	brun	Libre, est pontée avec phase
10	noir	Phase
11	jaune-vert	Conducteur de protection PE

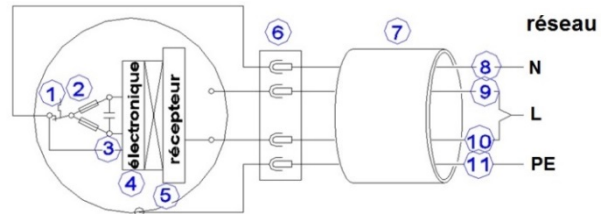

Connexion plusieurs EL4F commandes

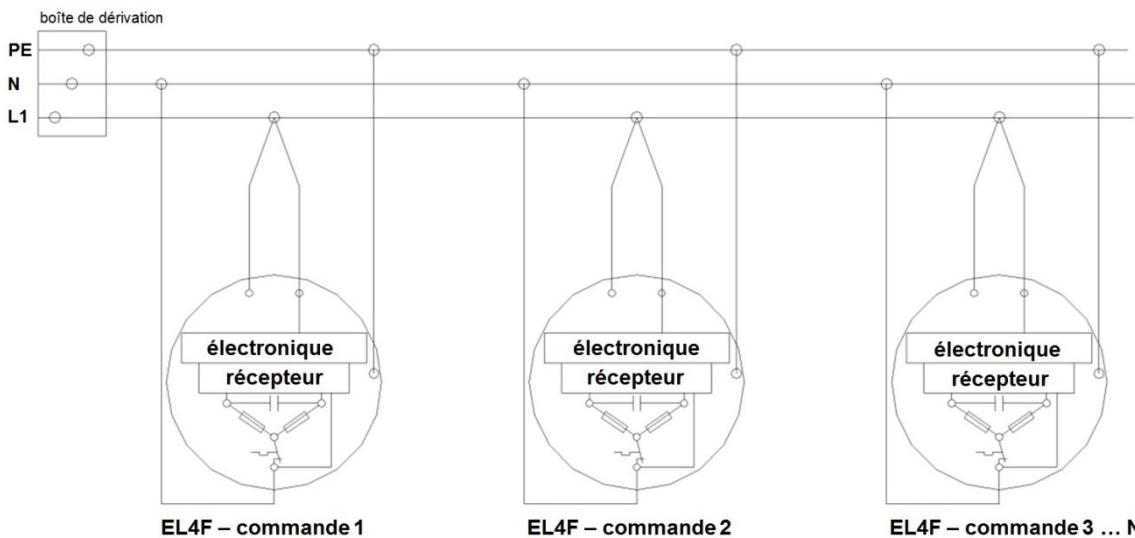

Charge de connexion - entraînement	Studio Star	Wiga Star
	EL4F-moteur tubulaire 50/08, 12, 20, 30, 40	EL4F-moteur tubulaire 60/55, 75
Couple de rotation	8, 12, 20, 30, 40 Nm	55, 75 Nm
Vitesse de rotation	12 min ⁻¹	13, 10 min ⁻¹
Type d'électricité	1 phase de courant alternatif	1 phase de courant alternatif
Voltage	220 V / 50 Hz	220 V / 50 Hz
Courant absorbé	0,8 A	1,1 A
puissance	184 W	253 W
Facteur de marche	Environ 5 min.	Environ 5 min.
Précision de la position finale	Catégorie 2; ± 5 %	Catégorie 2; ± 5 %

Connexion moteur mécanique

Descriptions des commandes

Les volets roulants à commande embrochable sont des systèmes d'entraînement à moteur asynchrone avec condensateur intégré, interrupteur de fin de course, frein et transmission. Le condensateur n'est pas un condensateur de démarrage, mais un condensateur de fonctionnement. Au début, la commande accueille le 2,5-fois de consigne.

Veuillez tenir compte ca à l'interprétation de votre installation, en particulier S'ils veulent mener plusieurs commandes à un circuit électronique.

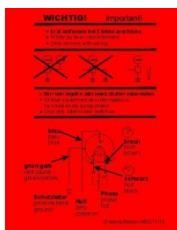

Plan de connexion - commande individuelle

Les plans de connexion représentés à droite concernent une utilisation facile des commandes à l'aide de commutateur ou bouton-poussoir sans fonction automatique.

Lors de l'utilisation d'éléments de commande automatiques, veuillez trouver les détails de connexion dans les plans joints aux appareils.

Gamme des couleurs concernant la façon de connexion

1	bleu	Conducteur neutre N
2	noir	Phase sens de rotation 1
3	brun	Phase sens de rotation 2
4	jaune-vert	Conducteur de protection PE

Types de connexion interdits!

- commutateurs ou connexions permettant une fonction simultanée monte / descente

Une phase simultanée mène à un court circuit du condensateur et à une contre-induction dans les enroulements.

C'est pourquoi il faut seulement utiliser des commutateurs verrouillés électriquement ou mécaniquement (pas d'interrupteurs d'éclairage) et des commandes conformes.

- Montage en parallèle de plusieurs commandes.

Etant donné que les temps de fonctionnement des différentes commandes ne soient jamais égaux, le montage en parallèle déclenche un retour de tension par le câble de commande commun (l'installation ne se débranche jamais) et mène ainsi à la destruction de l'interrupteur de fin de course. C'est pourquoi il faut prévoir un contact séparé pour chaque entraînement et pour chaque sens de roulement, par exemple par des boutons-poussoir 2-pôle (lors de 2 entraînements), groupe de contrôle-commande, relais de coupure ou commande centrale ou décentralisée.



Schéma de connexion, commutateur / bouton-poussoir 1-pôle



Schéma de connexion, commutateur / bouton-poussoir 2-pôle pour 2 entraînements

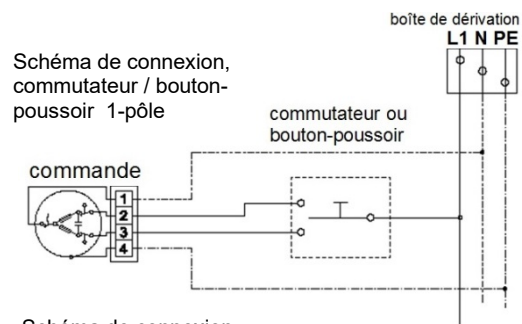
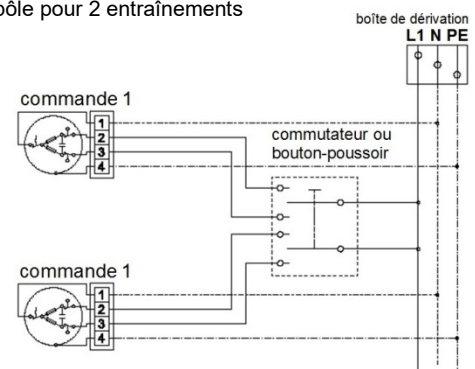
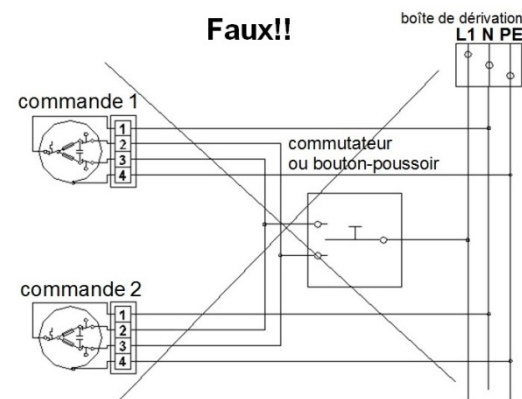
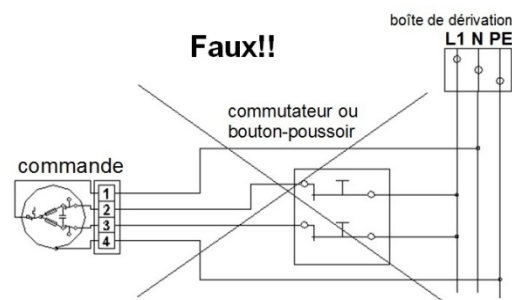

Charge de connexion - entraînement	Studio Star	Wiga Star
	S-ABS-moteur tubulaire 50/08, 12, 20, 30, 40	ABS-moteur tubulaire 60/55
Couple de rotation	08, 12, 20, 30, 40 Nm	55 Nm
Vitesse de rotation	12 min ⁻¹	13 min ⁻¹
Type d'électricité	1 phase de courant alternatif	1 phase de courant alternatif
Voltage	220V / 50Hz	220V / 50 Hz
Courant absorbé	0,8 A	1,1 A
puissance	184 W	253 W
Facteur de marche	Environ 5 min.	Environ 5 min.
Précision de la position finale	Catégorie 2; ± 5 %	Catégorie 2; ± 5 %